

Originele gebruiksaanwijzing – AREBOS massagetafel 3 zones

# AREBOS

## Massageliege 3 Zonen

AR-HE-ML3S



Volg alle veiligheidsmaatregelen in deze gebruikershandleiding om een veilig gebruik te garanderen.

Bedankt voor uw vertrouwen in AREBOS.

# Inhoudsopgave

<b>1 Veiligheid</b>	<b>3</b>
1.1 Verklaring van de symbolen	3
1.2 Beoogd gebruik	3
1.3 Algemene veiligheidsinstructies	3
<b>2 Omvang van de levering en technische gegevens</b>	<b>4</b>
2.1 Omvang van de levering	4
2.2 Stuklijst	5
2.2 Technische gegevens	5
<b>3 Gebruiken</b>	<b>6</b>
<b>4 Vergadering</b>	<b>7</b>
4.1 De massagetafel uitklappen (afb. 1-3)	10
4.2 De hoofddeun en handdeun bevestigen (afb. 4-5)	11
4.3 Bevestigen van de armlleuningen (Fig.6)	11
4.4 De rugleuning afstellen (Fig.7)	12
4.5 De hoogte van de tafel aanpassen (Fig.8)	12
4.6 De massagetafel inklappen (Fig.9)	12
4.7 Bevestig de opbergtas (Fig.11)	12
4.8 Liggend op de massagetafel	13
4.9 Stappen om goed te gaan liggen:	13
4.10 Opstaan van de massagetafel	13
<b>5 Onderhoud, reiniging en opslag</b>	<b>13</b>
5.1 Onderhoud	13
5.2 De massagetafel schoonmaken	14
5.3 Opslag:	14
<b>6 Milieuvriendelijke afvoer</b>	<b>14</b>
Waarschuwing: Verstikkingsgevaar! Verpakkingsmateriaal is gevaarlijk voor kinderen. Laat kinderen nooit met verpakkingsmateriaal spelen	14
6.1 Verwijdering en verpakking	14
<b>Afdruk</b>	<b>15</b>

**Bedankt voor het kiezen van ons product. Lees de gebruikershandleiding aandachtig door voordat u het product voor de eerste keer gebruikt. Als u het product aan een derde partij geeft, moet deze handleiding ook worden gedeeld. Bewaar de gebruiksaanwijzing voor toekomstig gebruik. De tekeningen in deze handleiding komen mogelijk niet overeen met de originele objecten.**

# 1 Veiligheid

## 1.1 Verklaring van de symbolen



**Waarschuwing!** Lees de veiligheidsinstructies aandachtig door. Het niet opvolgen van veiligheidsmaatregelen kan leiden tot ernstig letsel of schade. Bewaar de gebruiksaanwijzing op een veilige plaats.



Wees voorzichtig bij het gebruik van dit product.

## 1.2 Beoogd gebruik

Deze massagetafel is uitsluitend ontworpen als ligvlak. Het is **uitsluitend bedoeld voor persoonlijk gebruik** en is niet geschikt voor **commerciële** toepassingen.

Gebruik de massagetafel alleen zoals beschreven in deze handleiding. Elk gebruik buiten deze instructies wordt als **ongepast beschouwd** en kan leiden tot schade aan het product of persoonlijk letsel. Deze massagetafel is **geen speelgoed** en mag niet door kinderen worden gebruikt.

## 1.3 Algemene veiligheidsinstructies

- Lees de volgende veiligheidsinstructies aandachtig door voordat u de massagetafel gebruikt. Het niet opvolgen van deze richtlijnen kan leiden tot letsel of schade aan het product. Bewaar deze handleiding voor toekomstig gebruik en deel deze met volgende gebruikers.
- **WAARSCHUWING! Verstikking!** Houd verpakkingsmateriaal, zoals plastic zakken, uit de buurt van baby's en kinderen. Zorg ervoor dat kinderen niet met de verpakkingsmaterialen spelen.
- **VOORZICHTIGHEID! Letsel!** Onjuist gebruik van de massagetafel kan leiden tot verwondingen.
- Het wordt aanbevolen om de massagetafel met twee personen in elkaar te zetten om letsel of schade te voorkomen.
- Zorg ervoor dat de massagetafel op een vlakke, stabiele ondergrond staat, zodat deze niet wiebelt of omvalt.
- **Gevaar voor verbrijzeling!** Onjuist gebruik van de bewegende delen van de massagetafel kan leiden tot hand- of vingerletsel.

- Zorg ervoor dat kinderen niet met de massagetafel spelen.
- Wees voorzichtig bij het in- of uitklappen van de tafel om te voorkomen dat uw vingers bekneld raken. Bewegende delen vormen over het algemeen een risico op beknelling.
- **AANDACHT! Gevaar voor schade!** Onjuist gebruik van de massagetafel kan tot schade leiden.
- Plaats de tafel alleen op een vlakke ondergrond en zorg ervoor dat alle poten even lang zijn.
- Stel de massagetafel niet bloot aan direct zonlicht.
- Houd de tafel uit de buurt van warmtebronnen of hete oppervlakken.
- Overschrijd het maximale gebruikersgewicht van 125 kg niet.
- Gebruik de tafel niet als de poten, het oppervlak tekenen van schade vertonen.
- Vervang beschadigde onderdelen alleen door originele reserveonderdelen.
- Alle reparaties moeten worden uitgevoerd door gekwalificeerd personeel.
- Verander de positie van de bewegende delen niet.
- Leg bij het monteren of verstellen van de poten een doek onder de tafel om deze te beschermen tegen krassen en beschadigingen.

## 2 Omvang van de levering en technische gegevens

### 2.1 Omvang van de levering

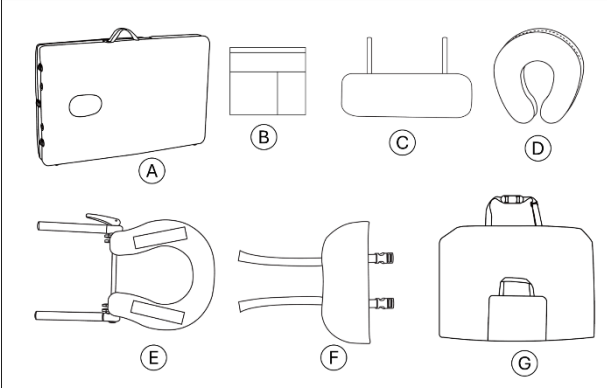
	Benaming	Hoeveelheid
	Opklapbare massagetafel	1
	Zijvak voor opslag	1
	ArMLEuning	2
	Hoofdkussen	1
	Hoofdsteunframe met vergrendelingsmechanisme	1
	Polssteun	1
	Draagtas	1

## 2.2 Stuklijst



Nee.	Naam van het onderdeel	Nee.	Naam van het onderdeel
1	Kussen (hoofdsteun)	8	Bed
2	Polssteun	9	Armleuningen, 2x
3	Benen, 4x	10	Kunststof voetjes, 4x
4	Vergrendelingsmechanisme, 2x	11	Verwijderbaar kussen
5	Staalkabel	12	Vergrendelingshendel (hoofdsteun)
6	Handvat	13	Het kader van de hoofdsteun
7	Drukknop, 4x	14	Rubberen beugel
		15	Bevestigingspunt voor zijtas

## 2.2 Technische gegevens

<b>EAN</b>	4252023126106
<b>Model</b>	AR-HE-ML3S
<b>Totale afmetingen</b>	213*84*62.5-81.5 cm
<b>Gewicht</b>	15,8 kg
<b>Max. gebruikersgewicht</b>	125 kg
<b>Max. Traglast</b>	200 kg
<b>Bereik hoogteverstelling</b>	61,5 – 81,5 cm

## 3 Gebruiken

### **Eerste gebruik**

**Controleer bij het eerste gebruik de massagetafel en de onderdelen ervan.**

- AANDACHT! Gevaar voor schade! Wees voorzichtig bij het openen van de verpakking om de tafel niet te beschadigen met scherpe voorwerpen.
- Open de verpakking voorzichtig.
- Haal de massagetafel uit de verpakking.
- Controleer de inhoud om er zeker van te zijn dat alle onderdelen aanwezig zijn.
- Controleer de tafel en zijn onderdelen op schade. Als u beschadigd bent, gebruik de tafel dan niet en neem contact op met de fabrikant.

## 4 Vergadering

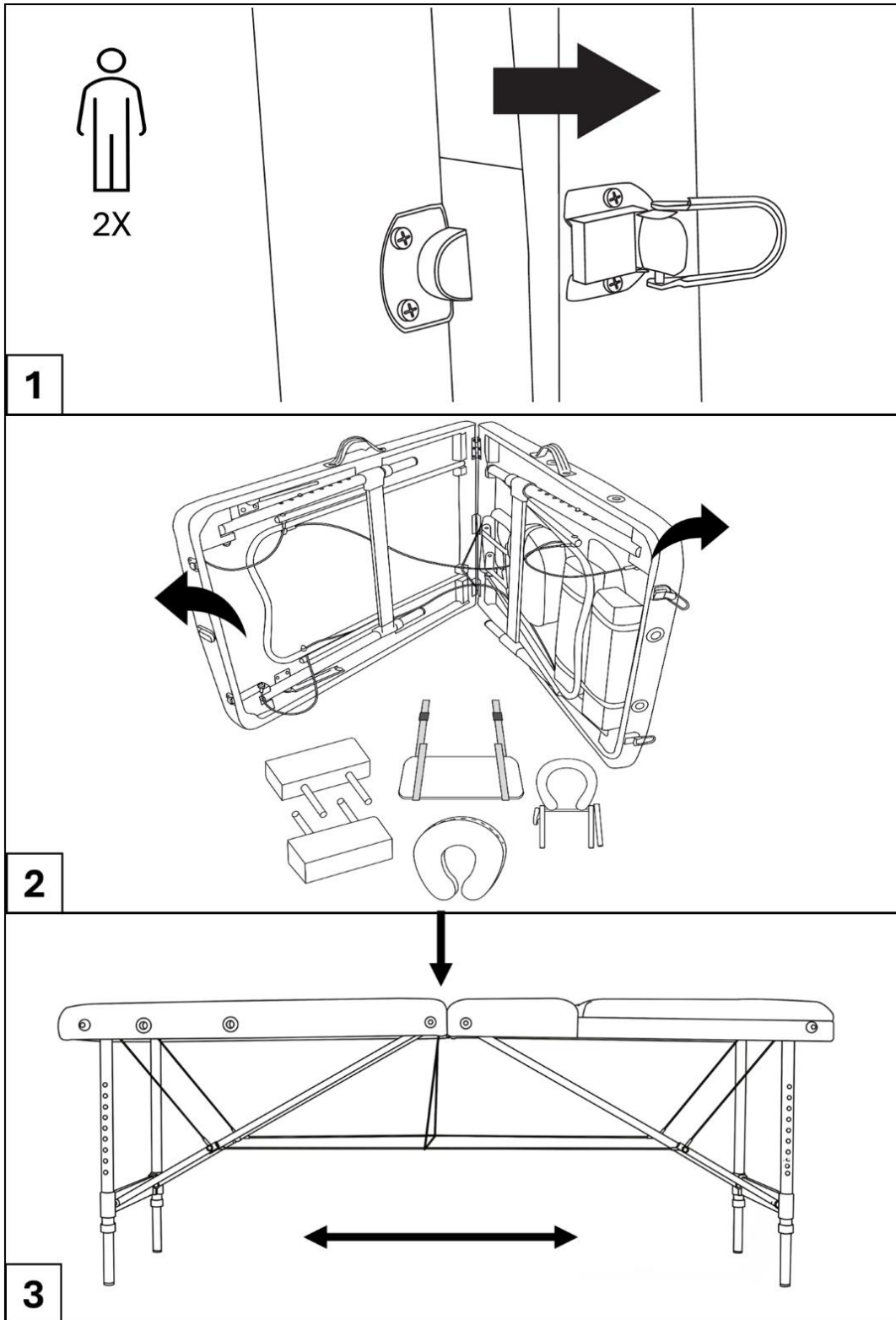

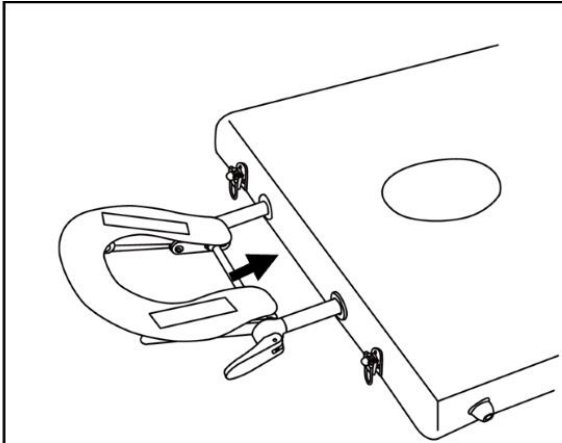

**4a**

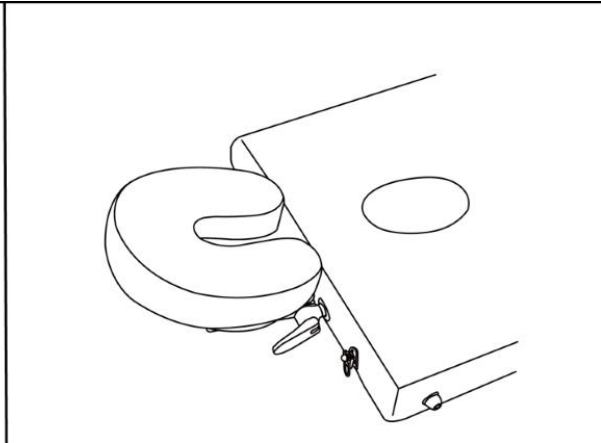

**4b**

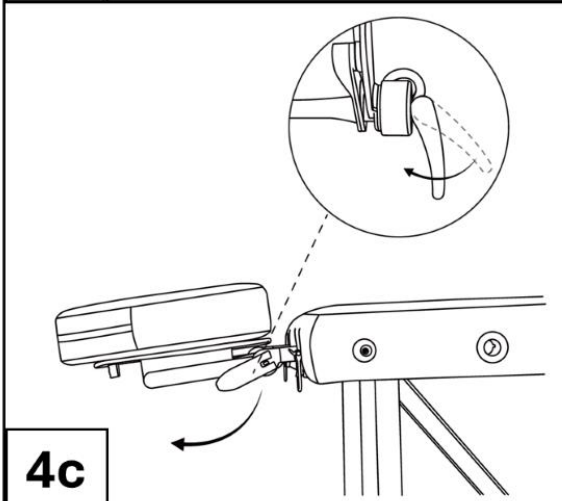

**4c**

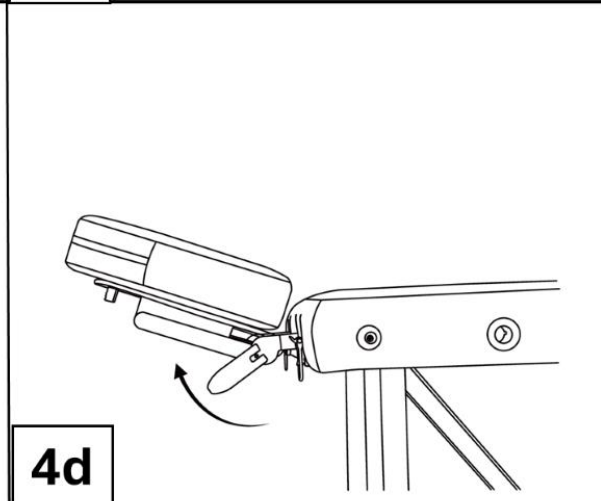

**4d**

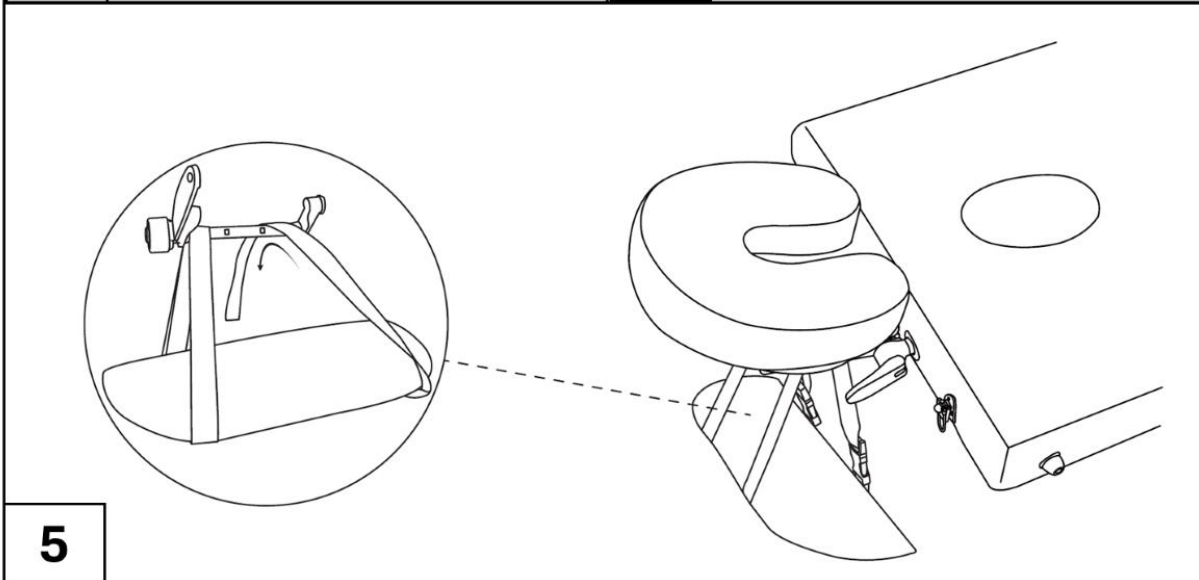

**5**



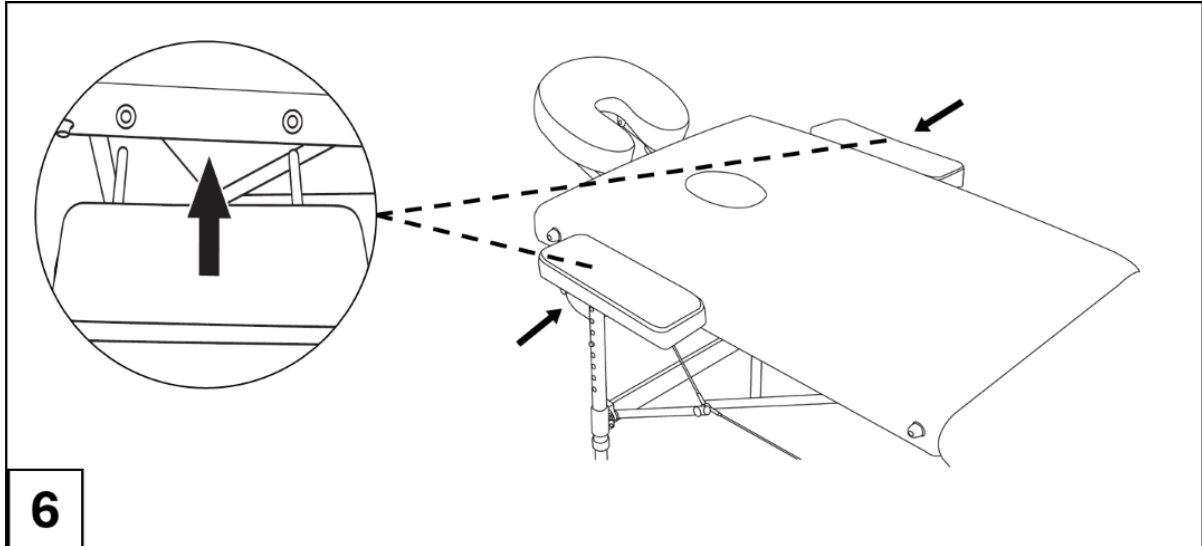

**6**

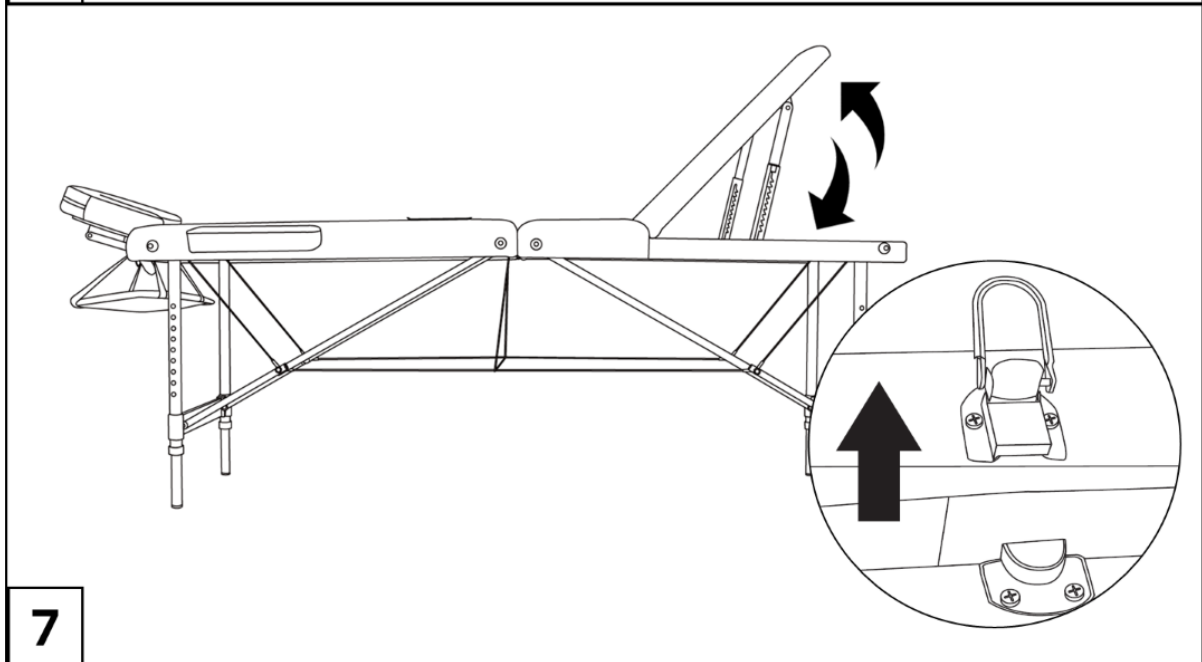

**7**

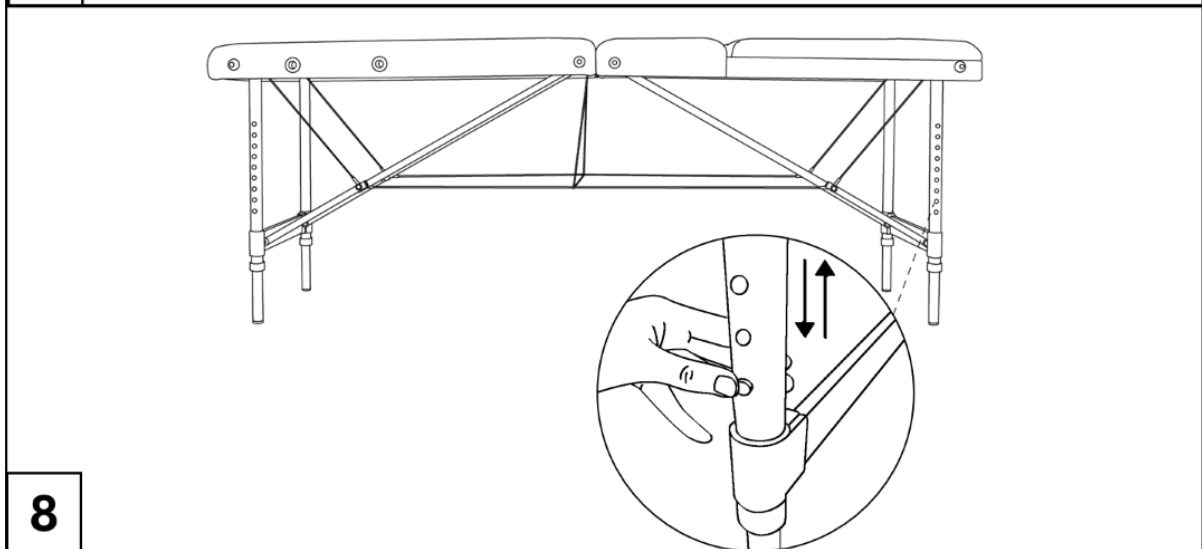

**8**

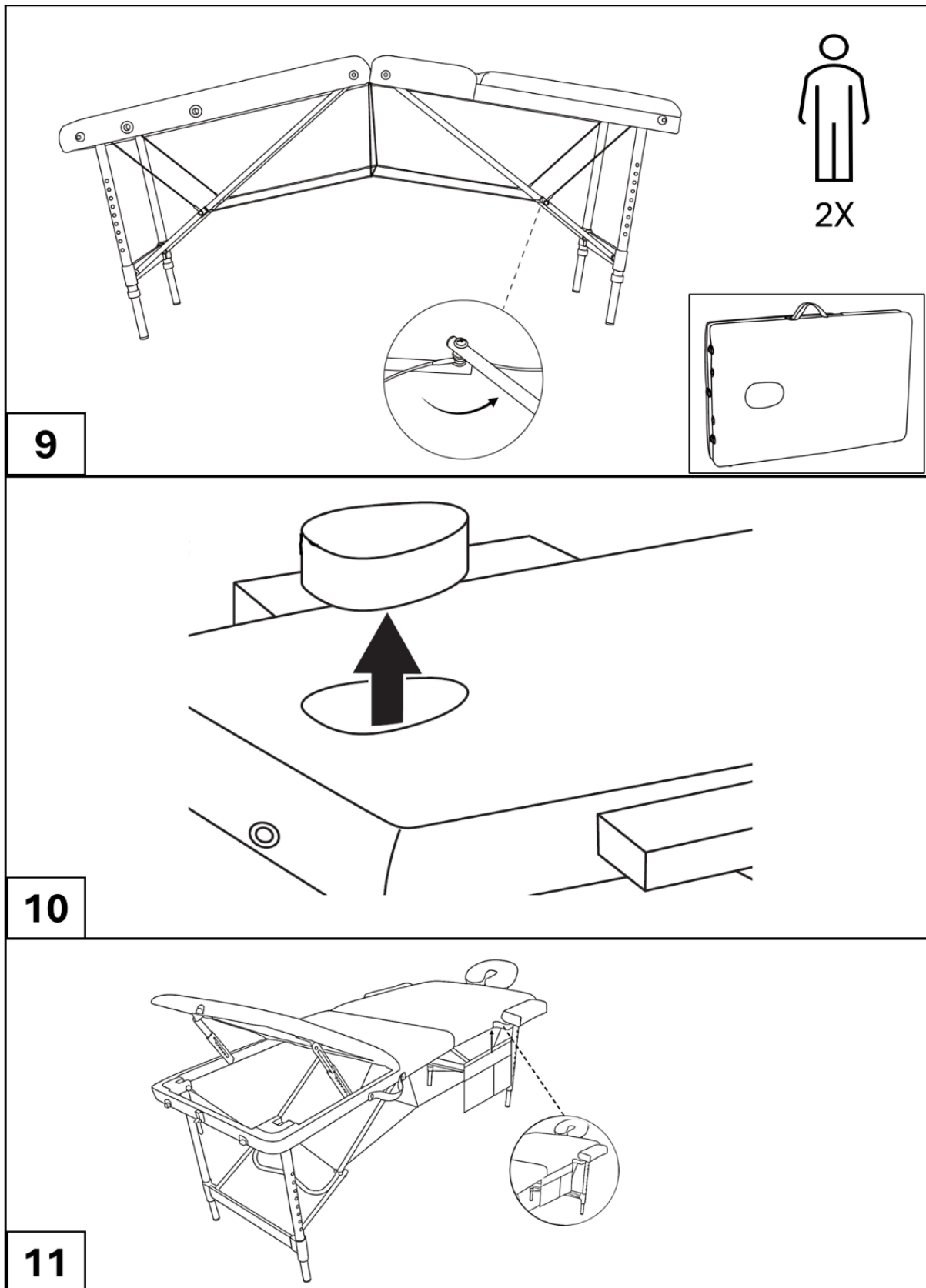

#### 4.1 De massagetafel uitklappen (afb. 1-3)

**AANDACHT!** Open de massagetafel voorzichtig om te voorkomen dat uw vingers bekneld raken.

Controleer de massagetafel voor elk gebruik op losse schroeven, scheuren of beschadigingen. Gebruik de tafel niet als er schade wordt gedetecteerd.

**VOORZICHTIGHEID! Letsel!** Onjuist gebruik kan letsel tot gevolg hebben. Plaats de massagetafel op een **vlakke, stabiele ondergrond** zodat deze niet wiebelt of omvalt.

- Stap 1: Plaats de opgevouwen massagetafel rechtop op een vlakke, stabiele ondergrond en zorg ervoor dat deze stevig op zijn vier plastic voetjes staat.
- Stap 2: Open de twee vergrendelingshendels aan weerszijden van de tafel.
- Stap 3: Vouw de tafel uit door de twee helften voorzichtig uit elkaar te trekken. De poten openen automatisch in een hoek van 90 graden.
- Stap 4: Verwijder alle accessoires die onder de tafel zijn opgeborgen, zoals armleuningen, hoofdsteun of polssteun.
- Stap 5: Zodra de tafel volledig is uitgeklaapt, tilt u hem in het midden op en zet je hem rechtop op zijn poten.
- Stap 6: Zorg ervoor dat het oppervlak van de tafel vlak en stabiel is. Als de tafel niet waterpas staat, pas dan de staalkabels eronder aan of oefen lichte druk uit om het oppervlak waterpas te maken.
- Stap 7: Zet de tafel rechtop en druk in het midden om het frame volledig uit te vouwen. **Zorg ervoor dat alle staalkabels goed zijn aangedraaid.**

#### **4.2 De hoofdsteun en handsteun bevestigen (afb. 4-5)**

**VOORZICHTIGHEID! Letsel!**

**Als de vergrendelingshendel van de hoofdsteun niet goed is vastgezet, kan de hoofdsteun plotseling naar beneden kantelen, wat letsel kan veroorzaken bij de persoon op de tafel.**

**Zorg ervoor dat de vergrendelingshendel van de hoofdsteun goed is vastgezet voordat u de massagetafel gebruikt.**

- Stap 1 (Fig.4a): Steek het frame van de hoofdsteun in de twee sleuven aan de bovenkant van de massagetafel.

**Zorg ervoor dat het frame stevig is geplaatst, zodat het stevig in de gaten van de tafel zit.**

- Stap 2 (Fig. 4b): Bevestig het kussen (kussen) aan de bovenkant van het frame. Het kussen moet goed op het frame zitten
- Stap 3 (Fig. 4c): Stel de hoek van de hoofdsteun in met de vergrendelingshendel. Draai aan de hendel om het frame te ontgrendelen, stel het in op de gewenste hoek en vergrendel het vervolgens weer op zijn plaats.
- Stap 4 (Fig. 4d): Zodra u de juiste hoek hebt gevonden, vergrendelt u de hoofdsteun door de hendel naar beneden te drukken.
- Stap 5 (Fig. 5): Om de **handsteun te bevestigen**, hangt u deze aan het onderste deel van het frame van de hoofdsteun. Stel de **polssteun** in op de gewenste lengte en positie voor meer comfort. Zorg ervoor dat het stevig vastzit en niet loszit.

#### **4.3 Bevestigen van de armleuningen (Fig.6)**

**VOORZICHTIGHEID! Letsel!**

**Als je op de armleuningen leunt, kunnen ze losraken omdat ze niet stevig aan de massagetafel vastzitten. Dit kan leiden tot blessures.**

- Leun niet tegen de armleuningen
- Bevestig de armleuningen pas nadat de gebruiker op de massagetafel is geplaatst.

Steek de arMLEUNINGEN in de daarvoor bestemde zijgaten, die zich aan weerszijden van het bovenste deel van de massagetafel bevinden.

- Zorg ervoor dat de arMLEUNINGEN stevig vastzitten door ze in de gaten te schuiven totdat ze goed vastzitten.

#### **4.4 De rugleuning afstellen (Fig.7)**

- Plaats de hendel of handgreep in de buurt van het midden van de tafel om de rugleuning te verstellen.
- Trek aan de hendel of handgreep om de rugleuning te ontgrendelen en stel deze vervolgens in op de gewenste hoek door deze op te tillen.
- Zodra de gewenste hoek is bereikt, moet u ervoor zorgen dat de rugleuning stevig op zijn plaats zit voor gebruik.

#### **4.5 De hoogte van de tafel aanpassen (Fig.8)**

- Om de hoogte van de tafel aan te passen, drukt u op de vergrendelingsknop op elke poot.
- Schuif de poten omhoog of omlaag tot de gewenste hoogte en zorg ervoor dat alle vier de poten gelijkmatig zijn afgesteld.
- Zodra de juiste hoogte is bereikt, laat u de vergrendelingsknop los om de poten op hun plaats te bevestigen.

#### **4.6 De massagetafel inklappen (Fig.9)**

**VOORZICHTIGHEID! Letsel!** Onjuist gebruik kan leiden tot verwondingen. Leg de massagetafel voorzichtig op zijn kant en vouw hem voorzichtig op om te voorkomen dat uw vingers bekneld raken in de bewegende delen.

- **Stap 1: Verwijder de bijlagen.** Verwijder alle **hulpstukken**, inclusief de arMLEUNINGEN, hoofdsteen, polssteun en andere accessoires die aan de tafel zijn bevestigd. Bewaar deze apart of leg ze in de tabel.
- **Stap 2: Vouw uw benen (Fig. 9). Vouw de poten voorzichtig** terug onder de tafel en zorg ervoor dat de poten soepel en ongehinderd vouwen. Let op de staalkabels en zorg ervoor dat ze niet vast komen te zitten of in de knoop raken.
- **Stap 3: Vouw de tafel op** . Breng de twee helften van de massagetafel samen door ze dubbel te vouwen.
- **Stap 4: Gebruik de draagtas.** Zodra de tafel is opgevouwen, plaatst u deze in de **draagt**tas voor eenvoudig transport en opslag. Zorg ervoor dat de tas goed is vastgemaakt of gesloten met een rits.

#### **4.7 Bevestig de opbergtas (Fig.11)**

Deze opbergtas (B) is ontworpen voor het opbergen van andere kleine voorwerpen tijdens gebruik. De zak bevestigen: Om de zak aan de massagetafel te bevestigen, lijnt u de Velcro strook van de zak uit met het Velcro gebied bij het handvat van de tafel. Druk stevig om de zak op zijn plaats te houden.

Eenmaal bevestigd is de tas toegankelijk en klaar voor gebruik om belangrijke spullen op te bergen tijdens gebruik. Doe a.u.b. niet meer dan 1 kg in de zak.

## 4.8 Liggend op de massagetafel

### VOORZICHTIGHEID!

- **Letsel!**  
Als u verkeerd op de massagetafel gaat liggen, kan deze uit balans raken en kantelen, met verwondingen tot gevolg.
- Ga niet op de **hoofdsteun** of **voetensteun** van de massagetafel zitten.
- Ga altijd in **het midden** van het ligvlak staan.

### 4.9 Stappen om goed te gaan liggen:

1. Als u op uw buik wilt liggen, verwijdert u het **kussen** van het ligvlak van de ligstoel (zoals weergegeven in Fig. 10).
  2. Ga **in het midden** van de tafel zitten.
  3. Ga in de gewenste positie liggen.
- Zorg ervoor dat u **gecentreerd** op de tafel blijft om het gewicht gelijkmatig te verdelen en te voorkomen dat u een specifiek onderdeel belast.

### Belangrijke informatie:

- De **werklast** van de massagetafel is een combinatie van het gewicht van de gebruiker en de druk die tijdens de massage wordt uitgeoefend.
- Het ligbed is ontworpen voor een maximaal gebruikersgewicht van **125 kg**. De maximale druk die tijdens een massage wordt uitgeoefend mag **niet hoger zijn dan 75 kg**, wat resulteert in een totale belasting van **200 kg**.

## 4.10 Opstaan van de massagetafel

### VOORZICHTIGHEID!

- **Letsel!**  
Als u verkeerd rechtop staat, kan de tafel uit balans raken, kantelen en letsel veroorzaken.
- Ga niet rechtop staan door op de **hoofdsteun** of **voetensteun** van de massagetafel te drukken.

### Stappen om veilig op te staan:

- Verwijder de **armleuningen** om te voorkomen dat u overleunt bij het opstaan.
- Ga **in het midden** van het ligvlak zitten.
- Sta langzaam op.
- *Vermijd plotselinge bewegingen na lang liggen, zodat uw **bloedsomloop** zich kan aanpassen.*

# 5 Onderhoud, reiniging en opslag

## 5.1 Onderhoud

**VOORZICHTIGHEID! Letsel! Na verloop van tijd kunnen de schroeven en verbindingen losraken. Als ze niet op tijd worden aangedraaid, kan de massagetafel instorten, wat tot verwondingen kan leiden.**

- Controleer de tafel regelmatig op scheuren en losse schroeven.
- Gebruik de massagetafel pas als losse schroeven zijn vastgedraaid en beschadigde onderdelen zijn vervangen door een professional.
- Controleer regelmatig of de schroeven zijn losgeraakt en draai ze indien nodig vast.
- **Smering:** Smeer de bewegende **delen** zoals scharnieren en gewrichten regelmatig om een soepele werking te garanderen.

## 5.2 De massagetafel schoonmaken

- **Algemene reiniging:** Gebruik een **zachte, damp doek** met **milde zeep** om het oppervlak van de tafel schoon te maken. Vermijd het gebruik van **agressieve chemicaliën** of schurende materialen (zoals metalen borstels, nylon haren of scherpe voorwerpen), aangezien deze het oppervlak of de bekleding van de tafel kunnen beschadigen.
- **Drogen:** Veeg na het schoonmaken de hele tafel af met een **droge, pluisvrije doek** om er zeker van te zijn dat deze helemaal droog is. Laat de tafel volledig **aan de lucht drogen** voordat u hem opvouwt of opbergt om te voorkomen dat er vocht wordt opgesloten, wat kan leiden tot schimmel- of materiaalschade.
- **Vlekken verwijderen:** Gebruik bij hardnekkige vlekken een **professionele bekledingsreiniger** of raadpleeg een professional om beschadiging van de tafel te voorkomen.

## 5.3 Opslag:

- Bewaar de tafel altijd op een **koele, droge plaats** wanneer deze niet in gebruik is. Stel het niet **bloot aan direct zonlicht** of **warmtebronnen**, omdat dit ertoe kan leiden dat de materialen na verloop van tijd verslechteren.
- Bewaar de tafel bij het opbergen **in de draagtas** om hem te beschermen tegen stof en vuil.
- **Vermijd langdurige** blootstelling aan zonlicht of vocht, omdat dit de bekleding en het frame kan beschadigen.
- Zorg er altijd voor dat de tafel **volledig droog is** voordat u deze inklapt en opbergt om schimmel of schimmeligroei te voorkomen.

# 6 Milieuvriendelijke afvoer

**Waarschuwing: Verstikkingsgevaar! Verpakkingsmateriaal is gevaarlijk voor kinderen. Laat kinderen nooit met verpakkingsmateriaal spelen.**

## 6.1 Verwijdering en verpakking

- De verpakking van het artikel is gemaakt van materialen die nodig zijn om een effectieve bescherming tijdens het transport te garanderen. Deze materialen zijn volledig recyclebaar, waardoor de impact op het milieu wordt verminderd. Gooi de verpakking weg in een prullenbak.

Ons klantenservicenummer: Tel. [Telefoon: +49 931 90 80 3000](tel:+4993190803000)

E-mailadres: [info@arebos.de](mailto:info@arebos.de)

Kantooradres: Canbolat Vertriebs GmbH • Gneisenaustraße 10-11 • 97074 Würzburg

## Afdruk

Naam van het product: Massagelijst 3 Streken

Modelnummer: AR-HE-ML3S

Artikelnummer: 4252023126106

Als het product een wijziging heeft die niet door ons is goedgekeurd, verliest deze verklaring zijn geldigheid.

Datum/Handtekening van de fabrikant/locatie:  
2024

Würzburg 20 September



Identificatie van de ondertekenaar:  
Korhan Canbolat, hoofd van het bedrijf

Vertegenwoordiger technische documentatie:  
Korhan Canbolat

**Adres van het kantoor:**  
Canbolat Vertriebs GmbH  
Gneisenaustraße 10-11  
D-97074 Würzburg

Het retouradres vindt u in het impressum: <https://www.arebos.de/impressum/>

Btw-identificatienummer: DE 263752326

De rechtbank van het handelsregister is Würzburg, HRB 10082WEEE Reg.-Nr. DE 61617071